

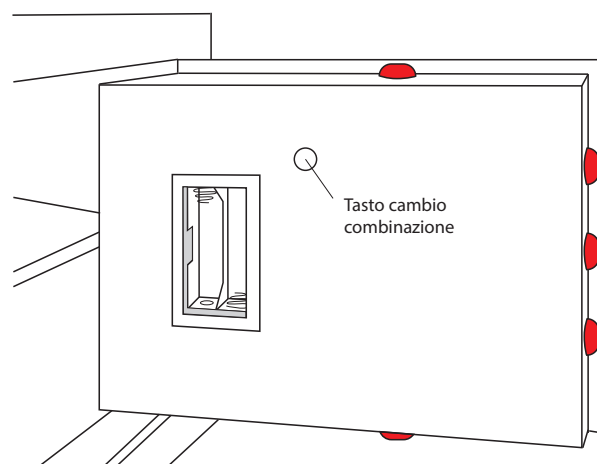

La chiave di emergenza è l'unico sistema di apertura di emergenza della cassaforte. Va custodita con cura e massima segretezza (non all'interno della cassaforte stessa). LO SMARRIMENTO DELLA CHIAVE DETERMINA IL DECADIMENTO DELLA GARANZIA.

La cassaforte viene fornita con sportello aperto (catenacci arretrati).

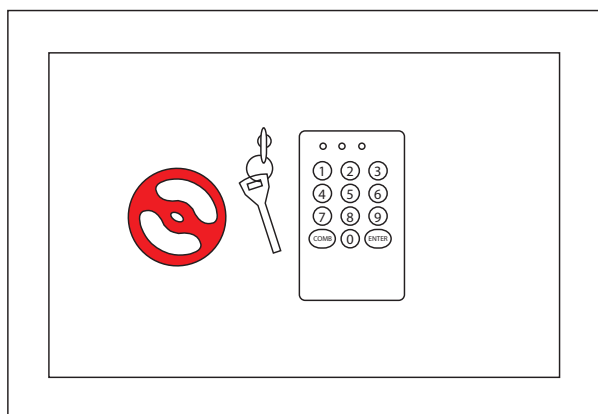

MONTAGGIO

In fase di muratura, antenere lo sportello riparato da sporcizia e acqua. Tenere lo sportello aperto per almeno 48 ore dopo la muratura.

IMPOSTARE/CAMBIARE LA COMBINAZIONE

1. Inserire 4 pile alcaline da 1.5 Volt nel portabatterie situato nell'apposito vano all'interno della porta. Non usare batterie da 9 Volt, nè ricaricabili, per non danneggiare irrimediabilmente il meccanismo. In tal caso la garanzia decade.
2. Assicurarsi che la porta sia aperta

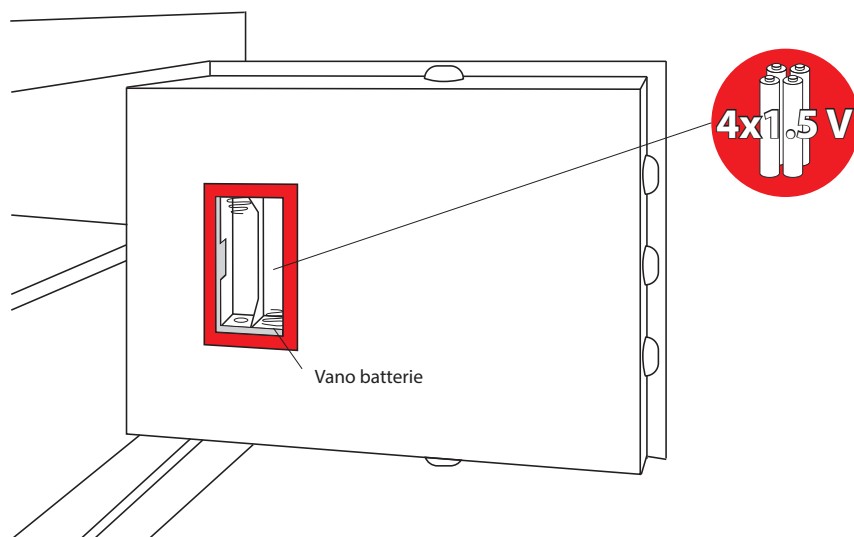

3. Premere e tenere premuto il tasto cambio combinazione posto nella parte interna dello sportello, fino all'emissione di un segnale acustico, accompagnato dall'accensione intermittente del led verde
4. ENTRO 10 SECONDI digitare sulla tastiera la propria combinazione da 1 a 7 cifre
5. Premere il tasto **ENTER** per memorizzare la combinazione
6. Sempre a sportello aperto, ripetere la combinazione alcune volte per verifica
7. Rimuovere il tappo posizionato nell'alloggio dei catenacci che impedisce la chiusura accidentale della cassaforte

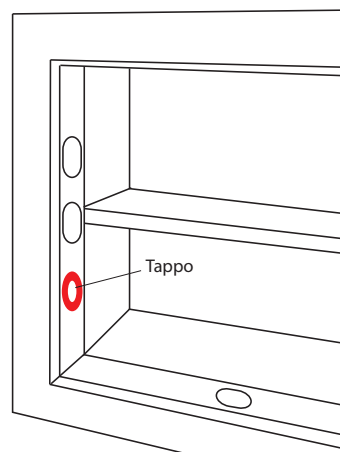
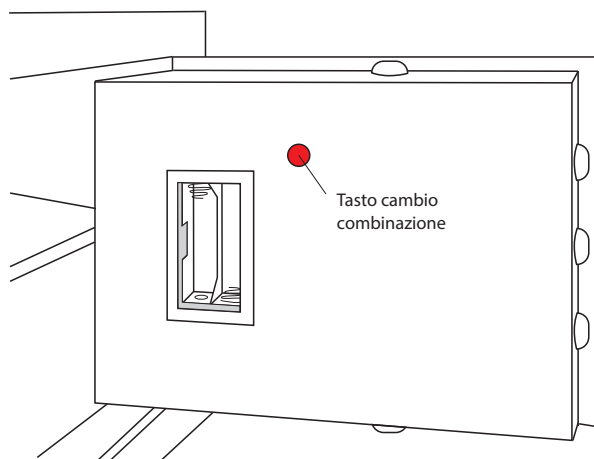

8. La procedura di cambio combinazione può essere ripetuta ogni volta lo si desidera. La nuova combinazione annulla la precedente.

APRIRE LA CASSAFORTE

1. Controllare che il pomello sia ruotato completamente verso sinistra
2. Digitare il codice memorizzato
3. Premere il tasto **ENTER**
4. Ruotare il pomello di apertura in senso orario  ENTRO 4 SECONDI.
Se viene digitato il codice sbagliato, il led rosso **ERROR** accende. Ripetere la combinazione.

CHIUDERE LA CASSAFORTE

1. Appoggiare lo sportello in posizione di chiusura
2. Ruotare il pomello verso sinistra 

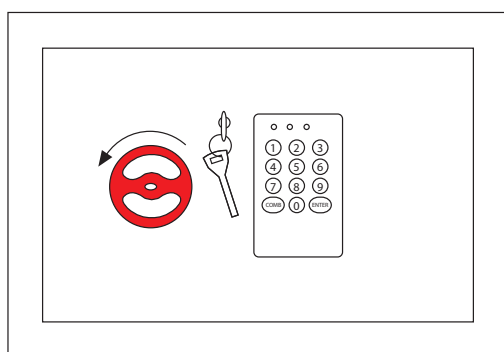

SEGNALAZIONE BATTERIE SCARICHE

1. Il segnale di batteria scarica si manifesta con un led giallo  BATTERY e con un segnale acustico intermittente.

La cassaforte permette alcune aperture consecutive con segnale di batteria scarica, dopodichè non consente più l'apertura.

E' consigliabile comunque non aspettare il completo esaurimento delle batterie, in quanto possono ossidarsi e danneggiare la parte elettronica.

APERTURA CON CHIAVE DI EMERGENZA

In caso di mancanza di alimentazione o nel caso in cui non si ricordi la combinazione, è prevista un'apertura di emergenza con chiave (presente all'interno dell'imballo al momento dell'acquisto).

- Rimuovere il tappino di protezione sullo sportello;
- Inserire a fondo la chiave d'emergenza;
- Ruotare la chiave in senso orario  fino alla battuta;
- Aprire col pomello.

RISPARMIO ENERGIA

La cassaforte si spegne automaticamente dopo 4 secondi con un segnale acustico e si riaccenderà automaticamente digitando un qualsiasi tasto.

BLOCCO DI TASTIERA DOPO 10 TENTATIVI DI APERTURA CON CODICE ERRATO

Dopo 10 tentativi errati, la cassaforte rimarrà bloccata per 2 minuti con led rosso lampeggiante  ERROR .

Ad ogni successiva digitazione errata, la cassaforte si bloccherà 2 minuti.

CAMBIARE LA BATTERIA OGNI 12 MESI
CONSERVARE LE CHIAVI CON LA MASSIMA CURA E SEGRETEZZA

GARANZIA

Come stabilito con decreto legislativo n. 24 del 2-2-2002, Silmec garantisce questo blindato per la durata di 24 mesi per la vendita A PRIVATI. Se un imprenditore - anche individuale - acquista un bene che viene attratto nella sfera di impresa o professione, il decreto 24/2002 non si applica. Un anno, se fatturato ad impresa o professione (soggetto IVA); Due anni, se descritto fiscalmente come ceduto a privato. Tale garanzia e' riferita al caso in cui entro i due anni SI MANIFESTI UN DIFETTO DI CONFORMITA' (vedi 1519-ter), e non un guasto accidentale. Deve cioè trattarsi di un problema imputabile ad un difetto esistente al momento della vendita ed imputabile a difetti di fabbricazione e di materiale. Rimangono in ogni caso esclusi dalla detta garanzia, i vizi conseguenti ad uso difforme dalle indicazioni dell a venditrice oppure a manomissioni, cattiva manutenzione o manipolazione della merce. La garanzia copre i costi per le parti di ricambio. Le chiavi in dotazione servono per aprire il blindato in caso di emergenza (come da istruzioni) in caso di batterie scariche, dimenticanza del codice, eventuali anomalie. La garanzia decadrà se in presenza di malfunzionamenti la chiave sarà stata smarrita.



Silmec Zardini s.r.l.

Via Fusara, 3/b - 37060 Sona (Verona) - Italy

Telefono 0039 045 6081511 r.a - Fax 0039 045 6081498

www.silmec.it - info@silmec.it